

## Déshumidificateur (Sécheur de bâtiment) WDH-870FW

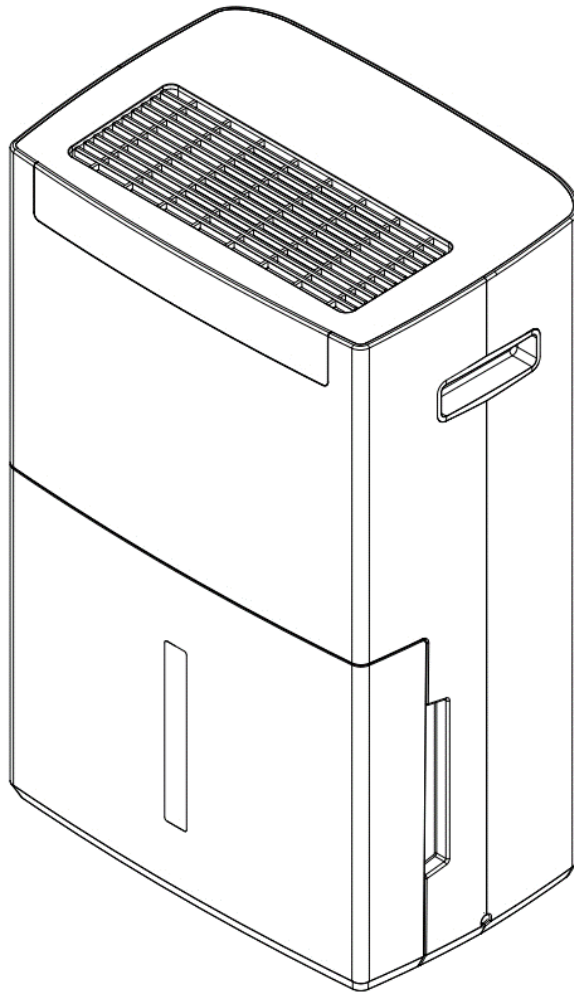

Cher client,

Vous avez choisi un produit de haute qualité. Voici quelques conseils pour vous aider à apprécier ce produit :

### **Après le transport:**

L'appareil fonctionnant au réfrigérant, il peut arriver qu'il soit mal transporté, malgré un étiquetage soigneux sur l'emballage. Nous vous demandons donc de laisser l'appareil en position verticale pendant au moins 4 heures avant de l'utiliser pour la première fois, afin que le fluide frigorigène contenu dans l'appareil puisse se stabiliser correctement.

### **En cas de problème:**

Nous espérons que l'appareil répondra à vos attentes ! Si, malgré tout le soin apporté, vous deviez avoir des raisons de vous plaindre, n'hésitez pas à nous contacter brièvement, car votre satisfaction nous tient à cœur et nous souhaitons dissiper tout malentendu.

## **La première entreprise:**

**Attention:** Veillez à ce que le capuchon d'étanchéité (pour l'utilisation du bac de récupération) situé à l'arrière de l'appareil soit bien vissé ! Dans le cas contraire, de l'eau pourrait s'écouler par le dessous de l'appareil. Lorsque les tuyaux intérieurs entrent en contact avec l'humidité, le liquide peut mettre jusqu'à 3 heures environ pour s'accumuler dans le bac de récupération, en fonction de l'humidité de l'environnement.

## **Temps/retards de démarrage:**

Afin de protéger le compresseur, celui-ci ne se remet pas en marche immédiatement après l'arrêt de l'unité ou après une interruption de fonctionnement (par exemple, vidange du réservoir de condensats). Le compresseur est d'abord en "mode de protection" pendant environ 3 minutes, au cours desquelles seul le ventilateur fonctionne avant que le compresseur ne se remette en marche.

## **Consignes de sécurité importantes:**

- Lors de la mise en service, de l'utilisation et du nettoyage de l'appareil, veuillez suivre attentivement le mode d'emploi !
- Surveillez le déshumidificateur lorsque des enfants se trouvent à proximité de l'appareil !
- Attention à l'électricité, ne jamais pénétrer dans l'appareil avec des objets ou les insérer !
- Ne placez aucun objet sur le déshumidificateur !
- N'obstruez pas les fentes de sortie d'air de l'appareil et veillez à ce qu'il y ait suffisamment d'espace autour du ventilateur !
- Veillez à ce que l'appareil soit suffisamment alimenté en air, sous peine de réduire ses performances et, dans le pire des cas, de provoquer une surchauffe et/ou un incendie !
- Veillez à ce que l'humidité n'atteigne pas le système électrique de l'appareil !
- N'utilisez que la tension recommandée pour le fonctionnement de l'appareil !
- Assurez-vous que le câble d'alimentation est ouvert (détaché) avant de le brancher sur la prise !
- Avant d'utiliser l'appareil, assurez-vous que la fiche est propre et correctement branchée à la prise !
- En cas de problème ou de dommage, contactez immédiatement le fabricant et ne réparez jamais vous-même !
- Ne touchez jamais la fiche ou la prise avec des mains mouillées !
- Ne pas utiliser de prises multiples pour faire fonctionner le déshumidificateur !
- Ne réparez pas vous-même les câbles défectueux ou endommagés de l'appareil, car vous risquez de vous électrocuter gravement !
- Cet appareil peut être utilisé par des enfants à partir de l'âge de 8 ans, à condition qu'ils aient été supervisés ou instruits sur l'utilisation sûre de l'appareil et qu'ils comprennent les dangers. Le nettoyage et l'entretien par l'utilisateur ne doivent pas être effectués par des enfants âgés d'au moins 8 ans et sans surveillance. L'appareil et son câble de raccordement doivent être tenus à l'écart des enfants de moins de 8 ans.
- Veillez à ce que les substances hautement inflammables (par ex. gaz/huiles, etc.) ne se trouvent jamais à proximité de l'appareil !
- L'appareil est destiné à être utilisé à l'intérieur uniquement.
- Si l'appareil n'est pas utilisé pendant une période prolongée, éteignez-le et débranchez-le !
- L'appareil doit être stocké dans un local bien aéré, dont les dimensions correspondent à la surface de la pièce indiquée pour le fonctionnement !
- Ne modifiez pas l'appareil !

En cas de problème, éteignez immédiatement l'appareil et débranchez-le du réseau électrique ! Dans ce cas, contactez un technicien spécialisé et n'essayez pas de réparer l'appareil vous-même !

**Exemples:** Le ventilateur ne fonctionne pas pendant l'opération, le fusible est grillé ou le compresseur fait un bruit sourd.

**Instructions importantes de fonctionnement et de sécurité concernant le réfrigérant R290 contenu dans cet appareil:**  
(Lisez attentivement ces instructions et respectez-les avant d'utiliser l'appareil).

- Le réfrigérant R290 est conforme aux directives environnementales européennes !
- L'appareil fonctionne avec le réfrigérant R290. Ce réfrigérant est hautement inflammable et potentiellement explosif si les consignes de sécurité ne sont pas respectées !
- L'appareil contient 0,185 kg de réfrigérant R290 - la charge maximale autorisée de réfrigérant R290 pour les déshumidificateurs est de 0,3 kg !
- La vitesse minimale de circulation de l'air est de 302 m<sup>3</sup>/h !
- L'appareil doit être stocké dans un local exempt de sources d'inflammation en fonctionnement permanent (par exemple, des flammes nues, un appareil à gaz ou un chauffage électrique en fonctionnement).
- Protégez l'appareil et en particulier les pièces internes contre les dommages ou le feu/la chaleur !
- Notez que le réfrigérant est inodore et qu'une fuite ne peut donc pas être détectée immédiatement à l'odeur !
- Si du fluide frigorigène s'échappe, il peut s'enflammer ou exploser, en particulier dans les locaux mal ventilés et en présence d'une forte chaleur, d'étincelles ou de flammes !
- Veillez à ce que la sortie d'air soit toujours sécurisée et ne soit pas obstruée par d'autres objets !
- L'appareil doit être installé, utilisé et stocké dans un local d'au moins 10 mètres !
- Emballez soigneusement l'appareil lorsqu'il n'est plus utilisé afin de le protéger contre les dommages ! Faites attention lorsque vous rangez l'appareil afin d'éviter tout dommage mécanique.

- Lors du nettoyage, suivez scrupuleusement les instructions du fabricant et n'utilisez pas de sources de chaleur supplémentaires pour accélérer le processus de dégivrage de l'appareil !
- N'intervenez jamais vous-même sur le circuit de refroidissement ou sur des pièces contenant du liquide de refroidissement!
- Seules les personnes autorisées et certifiées par un organisme accrédité à manipuler des réfrigérants doivent intervenir sur le circuit de réfrigération.
- Si le câble de raccordement au réseau de cet appareil est endommagé, il doit être remplacé par le fabricant ou son service clientèle ou une personne également qualifiée afin d'éviter tout risque.
- L'appareil doit être installé conformément aux réglementations nationales en matière d'installation.
- Ne pas utiliser d'objets autres que ceux autorisés par le fabricant pour accélérer le processus de dégivrage.
- Ne pas percer ni brûler.

**Cet appareil comporte des pièces qui ne doivent pas être remplacées ou réparées !**

**Le réfrigérant ne peut pas être renouvelé ou remplacé !**

**N'effectuez pas vous-même de réparations ou de modifications sur l'appareil !**

**Travaux d'entretien et de réparation nécessitant l'assistance d'autres personnes qualifiées.  
doit être effectuée sous la supervision de spécialistes de l'utilisation de réfrigérants inflammables.**

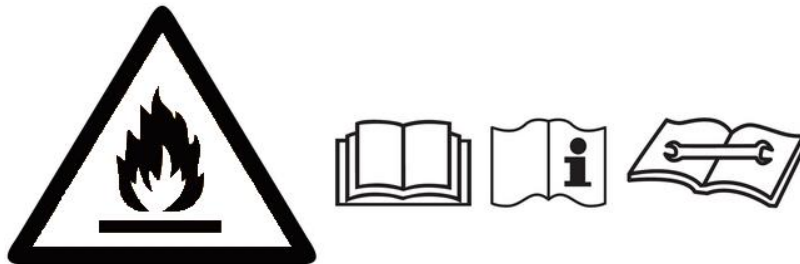

## **Consignes de sécurité importantes pour la réparation d'un appareil fonctionnant avec du réfrigérant R290:**

### **1. Contrôle de l'environnement**

Avant de commencer à travailler sur des systèmes contenant des réfrigérants inflammables, des contrôles de sécurité doivent être effectués pour s'assurer que le risque d'inflammation est réduit au minimum. Les mesures de sécurité suivantes doivent être observées et respectées avant toute intervention sur le système de réfrigération.

#### **Procédure**

Le travail doit être effectué de manière contrôlée afin de minimiser le risque de présence de gaz ou de vapeurs inflammables pendant le travail.

### **2. Zone de travail générale**

Tout le personnel d'entretien et les autres personnes se trouvant à proximité doivent être instruits du type de travail à effectuer. Les travaux dans des espaces confinés doivent être évités. La zone autour de l'aire de travail doit être délimitée. Assurez-vous que l'état de la zone de travail a été rendu sûr en vérifiant les matériaux inflammables.

### **3. Vérifier la présence de réfrigérants**

La zone doit être contrôlée à l'aide d'un détecteur de réfrigérant approprié avant et pendant les travaux afin de s'assurer que le technicien est conscient des atmosphères inflammables possibles. Assurez-vous que le détecteur de réfrigérant utilisé est adapté au travail avec des réfrigérants inflammables, c'est-à-dire qu'il ne produit pas d'étincelles, qu'il est correctement scellé et qu'il est intrinsèquement sûr.

### **4. Présence d'un extincteur**

Si un travail à chaud doit être effectué sur un équipement de réfrigération ou des pièces associées, un équipement de lutte contre l'incendie approprié doit être disponible. Veillez à ce qu'un extincteur à poudre ou à CO<sub>2</sub> se trouve à proximité.

## 5. Pas de source d'inflammation

Les personnes qui effectuent des travaux sur un système de réfrigération impliquant une exposition à des tuyaux contenant ou ayant contenu un réfrigérant inflammable doivent utiliser les sources d'inflammation de manière à ce qu'elles ne puissent pas causer de risque d'incendie ou d'explosion. Toutes les sources d'inflammation possibles, y compris la fumée de cigarette, doivent être suffisamment éloignées du lieu d'installation, de réparation et d'élimination, où du réfrigérant inflammable peut être libéré dans la zone environnante. Avant les travaux, la zone autour de l'équipement doit être inspectée pour s'assurer qu'il n'y a pas de risques d'inflammabilité ou d'inflammation. Des panneaux d'interdiction de fumer doivent être apposés.

## 6. Zone ventilée

Assurez-vous que la zone de travail se trouve à l'extérieur ou qu'elle est suffisamment ventilée avant d'intervenir sur le système ou d'effectuer des travaux à chaud. Une ventilation adéquate doit être assurée pendant toute la durée des travaux à effectuer. La ventilation doit permettre de disperser en toute sécurité le réfrigérant libéré et, de préférence, de l'évacuer dans l'atmosphère.

## 7. Essais des équipements de réfrigération

Si des composants électriques sont remplacés, ils doivent être adaptés à l'usage prévu et avoir les spécifications correctes. Les directives du fabricant en matière d'entretien et de réparation doivent toujours être observées et suivies. En cas de doute, contactez le service technique du fabricant pour obtenir de l'aide.

Les essais suivants doivent être appliqués aux systèmes contenant des réfrigérants inflammables:

- La quantité de remplissage correspond aux dimensions de la pièce dans laquelle les pièces contenant le réfrigérant sont installées.
- Les équipements de ventilation et les bouches d'aération fonctionnent correctement et ne sont pas obstrués.

## 8. Essais d'appareils électriques

Avant de procéder à la réparation et à l'entretien des composants électriques, il convient d'effectuer des contrôles de sécurité et des inspections préliminaires sur les composants eux-mêmes. En cas de défaut susceptible de compromettre la sécurité, l'appareil ne doit pas être raccordé au réseau électrique tant que le défaut n'a pas été éliminé. Si le défaut ne peut être éliminé immédiatement mais que l'appareil doit continuer à fonctionner, une solution temporaire appropriée doit être trouvée. Cette solution doit être communiquée au propriétaire de l'appareil afin que toutes les parties soient informées.

Les contrôles de sécurité initiaux doivent comprendre:

- Les condensateurs doivent être déchargés ; cette opération doit être effectuée en toute sécurité afin d'éviter tout risque d'étincelles.
- Lors du remplissage, de la réinitialisation ou du rinçage du système, aucun composant ou câble sous tension ne doit être exposé.
- Continuité de la mise à la terre.

## 9. Réparation des composants hermétiquement scellés

Lors de la réparation de composants hermétiquement scellés, il est nécessaire de couper l'alimentation électrique de l'équipement avant de retirer les couvercles scellés, etc. S'il est essentiel que l'appareil soit alimenté en électricité pendant l'entretien, un système permanent de détection des fuites doit être mis en place pour signaler une situation potentiellement dangereuse.

Une attention particulière doit être accordée au point suivant afin de s'assurer que, lors des interventions sur les composants électriques, le boîtier n'est pas modifié de manière à compromettre le degré de protection. Il s'agit notamment de l'endommagement des câbles, d'un nombre excessif de connexions, de bornes non conformes aux spécifications d'origine, de l'endommagement des joints d'étanchéité, d'un mauvais montage des vis d'étanchéité, etc.

S'assurer que l'appareil est solidement monté. Veiller à ce que les joints ou les matériaux d'étanchéité ne soient pas usés au point de ne plus empêcher la pénétration d'atmosphères inflammables. Les pièces de rechange doivent être conformes aux spécifications du fabricant.

**REMARQUE:** L'utilisation de produits d'étanchéité à base de silicone peut nuire à l'efficacité de certains détecteurs de fuites. Les composants à sécurité intrinsèque ne doivent pas être scellés avant toute intervention.

## 10. Réparation des composants de sécurité intrinsèque

N'appliquez pas de charge inductive ou capacitive permanente au circuit sans vous assurer qu'elle ne dépasse pas la tension et l'intensité autorisées pour l'équipement utilisé. Les composants à sécurité intrinsèque sont les seuls sur lesquels il est possible de travailler lorsqu'ils sont branchés sur le secteur en présence d'une atmosphère inflammable. Le matériel d'essai doit avoir des valeurs nominales correctes. Ne remplacez les composants que par ceux spécifiés par le fabricant. D'autres composants peuvent provoquer l'inflammation du réfrigérant dans l'atmosphère en raison d'une fuite.

## 11. Câblage

Vérifier l'absence d'usure, de corrosion, de pression excessive, de vibrations, d'arêtes vives ou d'autres effets néfastes de l'environnement sur le faisceau de câbles. Le test doit également prendre en compte les effets du vieillissement ou des vibrations continues provenant de sources telles que les compresseurs ou les ventilateurs.

## 12. Détection des réfrigérants inflammables

Il ne faut en aucun cas utiliser des sources d'inflammation potentielles lors de la recherche ou de la détection de fuites de réfrigérant. Un projecteur halogène (ou tout autre dispositif de recherche utilisant des flammes nues) ne doit pas être utilisé.

## 13. Méthodes de détection des fuites

Les méthodes de détection des fuites suivantes sont considérées comme acceptables pour les systèmes contenant des réfrigérants inflammables. Les détecteurs de fuites électroniques doivent être utilisés pour détecter les réfrigérants inflammables, mais il se peut que leur sensibilité ne soit pas suffisante ou qu'ils doivent être réétalonnés. (L'équipement de détection doit être étalonné dans une zone exempte de réfrigérant). Assurez-vous que le détecteur de fuites n'est pas une source d'inflammation potentielle et qu'il est adapté au réfrigérant utilisé.

L'équipement de détection des fuites doit être réglé sur un pourcentage de la limite inférieure d'explosivité et doit être étalonné en fonction du réfrigérant utilisé et le pourcentage de gaz approprié (25 % maximum) doit être confirmé. Les liquides de détection de fuites conviennent à la plupart des réfrigérants, mais l'utilisation d'agents de nettoyage contenant du chlore doit être évitée, car le chlore peut réagir avec le réfrigérant et dégrader les tubes en cuivre.

Si une fuite est suspectée, toutes les flammes nues doivent être enlevées/éteintes. Si une fuite de liquide de refroidissement nécessitant un brasage est détectée, tout le liquide de refroidissement doit être récupéré dans le système de refroidissement ou isolé (en fermant les vannes) dans une partie du système éloignée de la fuite. De l'azote exempt d'oxygène doit être purgé dans le système avant et pendant le processus de brasage.

## 14. Enlèvement et vidange

Si vous intervenez dans le circuit de refroidissement pour effectuer des réparations ou pour toute autre raison, vous devez utiliser des méthodes conventionnelles. Cependant, il est important de toujours suivre les bonnes pratiques, car il faut tenir compte de l'inflammabilité.

La procédure suivante est recommandée:

- Retrait du liquide de refroidissement
- Rincer le circuit avec du gaz inerte
- Dégonfler
- Rincer à nouveau avec du gaz inerte
- Ouvrir le circuit en le coupant ou en le soudant

La charge de réfrigérant doit être préparée dans les bouteilles de préparation appropriées. Le système doit être "purgé" avec de l'azote exempt d'oxygène pour garantir la sécurité de l'unité. Ce processus peut être répété plusieurs fois. L'air comprimé ou l'oxygène ne doivent pas être utilisés à cette fin.

La purge peut être réalisée en purgeant le vide du système avec de l'azote exempt d'oxygène et en continuant à remplir jusqu'à ce que la pression de fonctionnement soit atteinte, puis en relâchant dans l'atmosphère et enfin en aspirant le vide. Ce processus doit être répété jusqu'à ce qu'il n'y ait plus de réfrigérant dans le système. Après le dernier remplissage avec de l'azote sans oxygène, le système doit être ramené à la pression atmosphérique. Cette opération est absolument nécessaire si des travaux de soudure doivent être effectués sur les tuyaux. Veillez à ce que la sortie de la pompe à vide ne soit pas située à proximité de sources d'inflammation et à ce qu'une ventilation soit disponible.

## 15. Processus de remplissage

En plus des processus de remplissage conventionnels, les exigences suivantes doivent être respectées:

- Veillez à ce qu'il n'y ait pas de contamination des différents réfrigérants lors du remplissage de l'équipement. Les tuyaux ou les câbles doivent être aussi courts que possible pour minimiser la quantité de réfrigérant qu'ils contiennent.
- Les bouteilles doivent rester en position verticale.
- Assurez-vous que le système de refroidissement est mis à la terre avant de le remplir de liquide de refroidissement.
- Marquer le système après le remplissage (si ce n'est pas déjà fait).
- Il faut faire très attention à ne pas trop remplir le système de refroidissement.
- Avant de remplir le système, la pression doit être testée avec de l'azote exempt d'oxygène. À la fin du remplissage, mais avant la mise en service, le système doit subir un test d'étanchéité. Un test d'étanchéité doit être effectué avant de quitter le site.

## 16. Désactivation

Avant d'effectuer cette procédure, le technicien doit être parfaitement familiarisé avec l'équipement et ses détails. Il est recommandé de reconditionner tous les réfrigérants en toute sécurité. Avant d'effectuer la procédure, un échantillon d'huile et de réfrigérant doit être prélevé, au cas où une analyse serait nécessaire avant de réutiliser le réfrigérant reconditionné. L'alimentation électrique doit être disponible avant de commencer l'opération.

- Familiarisez-vous avec l'équipement et son fonctionnement.
- Déconnecter électriquement le système.
- Assurez-vous en avant d'effectuer la procédure:
  - que des équipements de manutention mécanique sont disponibles; le cas échéant, également pour la Manipulation des bouteilles de réfrigérant;
  - que les équipements de protection individuelle sont disponibles et portés correctement;
  - que le processus de retraitement est toujours supervisé par une personne compétente;
  - que l'équipement de retraitement et les bouteilles sont conformes aux normes applicables.
- Si possible, vidanger le système de réfrigération.
- S'il n'est pas possible de faire le vide, il faut créer un collecteur pour que le liquide de refroidissement puisse être évacué des différentes parties du système.
- Assurez-vous que le cylindre est droit et bien fixé.
- Démarrer le système de traitement et le faire fonctionner conformément aux instructions du fabricant.
- Ne pas trop remplir les bouteilles (pas plus de 80 % de la capacité de remplissage du liquide).
- Ne pas dépasser la pression de service maximale de la bouteille, même temporairement.
- Lorsque les bouteilles ont été correctement remplies et que le processus est terminé, veillez à ce que les bouteilles et l'équipement soient immédiatement retirés du site et que toutes les vannes d'arrêt de l'équipement soient fermées.
- Le liquide de refroidissement reconditionné ne doit pas être introduit dans d'autres systèmes de refroidissement avant d'avoir été nettoyé et testé.

## 17. Étiquetage

L'équipement doit être étiqueté pour indiquer qu'il a été démonté et que le réfrigérant a été vidangé. L'étiquetage doit être daté et signé. S'assurer que l'équipement porte des étiquettes indiquant qu'il contient un réfrigérant inflammable.

## 18. Rétractation

Lors du retrait du liquide de refroidissement d'un système, que ce soit à des fins de maintenance ou de mise hors service, il est recommandé de retirer tout le liquide de refroidissement en toute sécurité. Lors du transfert du réfrigérant dans les bouteilles, veillez à n'utiliser que des bouteilles de récupération de réfrigérant appropriées. Veillez à ce que le nombre de bouteilles disponibles soit suffisant pour contenir la quantité totale de réfrigérant. Toutes les bouteilles utilisées doivent être adaptées et étiquetées pour le fluide frigorigène reconditionné (par exemple, des bouteilles spéciales pour le fluide frigorigène reconditionné). Les bouteilles doivent être équipées d'un limiteur de pression et d'un robinet d'arrêt et doivent être en bon état de fonctionnement. Les bouteilles de reconditionnement vides doivent être dépressurisées et, si possible, refroidies avant d'être reconditionnées.

L'installation de retraitement doit être en bon état de fonctionnement, avec des instructions appropriées sur l'équipement concerné, et doit être adaptée au retraitement des réfrigérants inflammables.

En outre, un jeu de balances calibrées en bon état de fonctionnement doit être disponible. Les tuyaux doivent être munis de raccords avec une déconnexion impeccable et sans fuite.

Avant d'utiliser le reconditionneur, vérifiez qu'il est en parfait état de fonctionnement, qu'il a été correctement entretenu et que tous les composants électriques associés sont scellés afin d'éviter toute inflammation en cas de dégagement de réfrigérant. En cas de doute, contactez le fabricant.

Le réfrigérant reconditionné doit être renvoyé au fournisseur de réfrigérant dans le bon cylindre de reconditionnement et le test d'élimination approprié doit être préparé. Ne pas mélanger le réfrigérant dans les unités de reconditionnement et en particulier dans les bouteilles.

Si un compresseur ou des huiles de compresseur doivent être retirés, assurez-vous qu'ils ont été évacués à un niveau acceptable pour garantir qu'il ne reste pas de réfrigérant inflammable dans le lubrifiant. Le processus d'évacuation doit être effectué avant de renvoyer le compresseur au fournisseur. Seul le chauffage électrique du boîtier du compresseur peut être utilisé pour accélérer ce processus. Si l'huile est vidangée d'un système, cette opération doit être effectuée en toute sécurité.

## 19. Composants électriques

Les composants électriques qui peuvent générer des arcs ou des étincelles et qui ne sont pas considérés comme des sources d'inflammation conformément à 22.116.1 (b), (c), (d) ou (f) ne peuvent être remplacés que par des pièces spécifiées par le fabricant de l'appareil. Le remplacement par d'autres pièces peut entraîner l'inflammation du réfrigérant en cas de fuite.

### Description des parties de l'appareil:

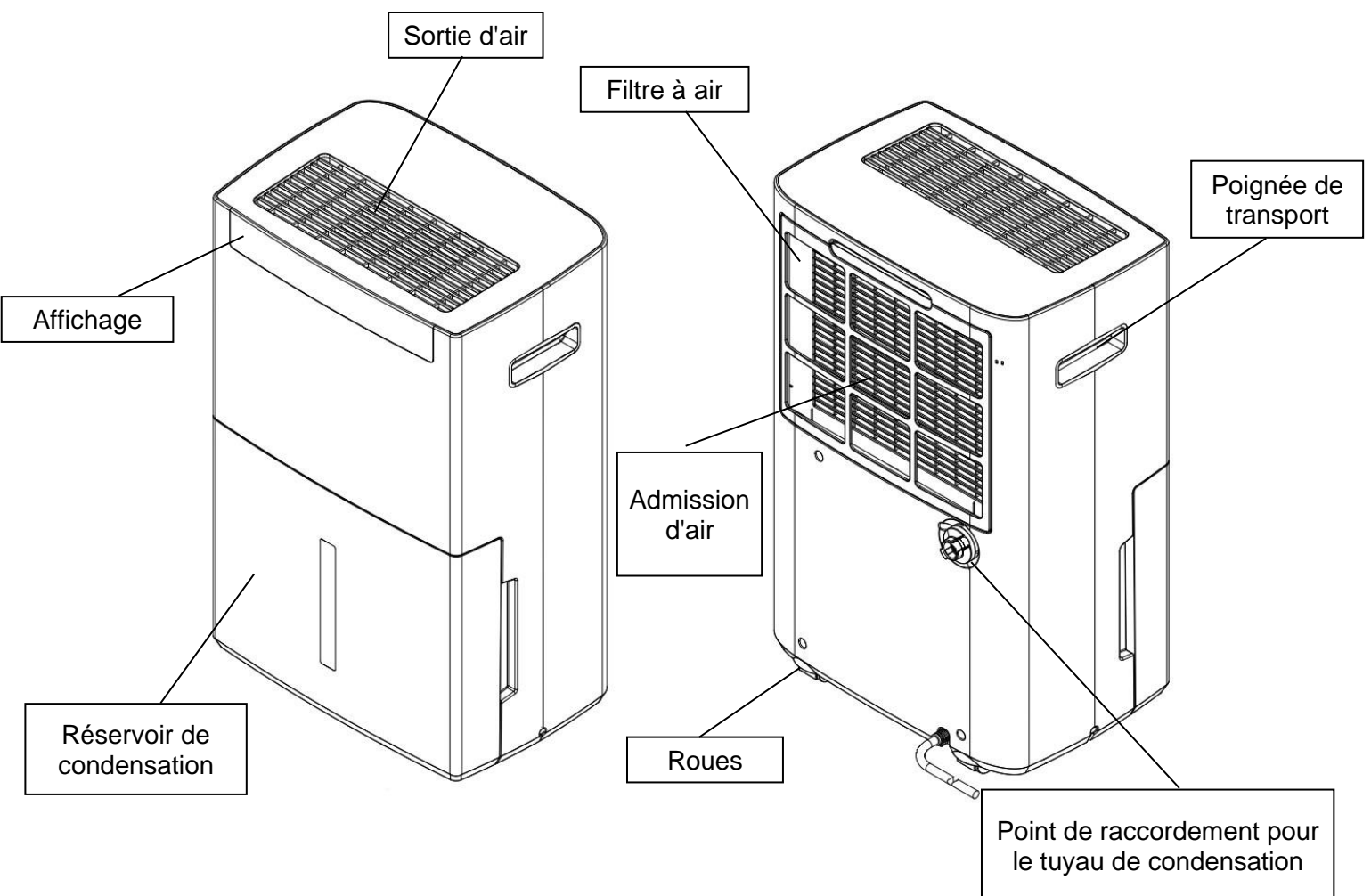

## Description fonctionnelle:

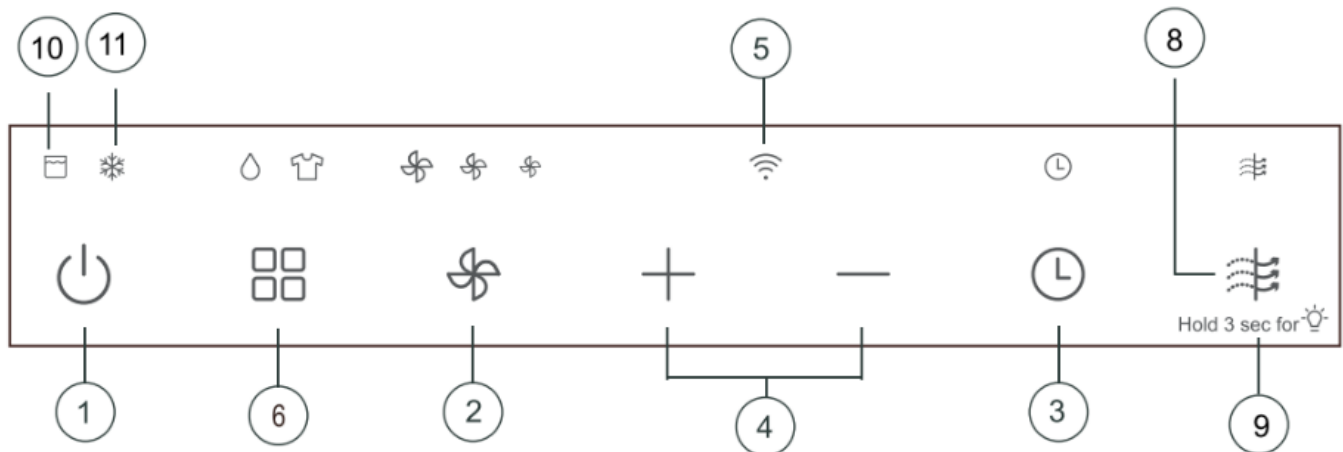

## Front Display

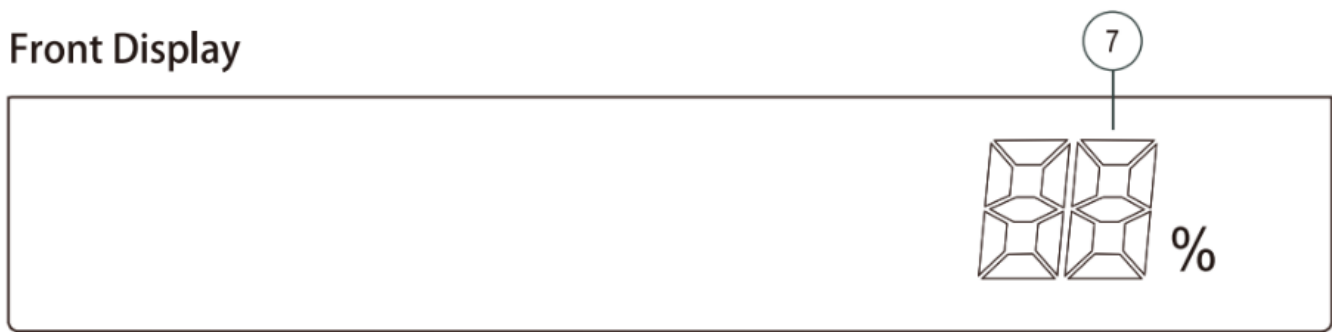

- 1.) **Interrupteur ON/OFF**  
Remarque: La fonction de redémarrage automatique reprend automatiquement le fonctionnement après une panne de courant lorsque le courant est rétabli. Il n'est pas nécessaire de redémarrer manuellement le déshumidificateur.
- 2.) **Vitesse du ventilateur:** Élevée/moyenne/faible
- 3.) **Bouton de minuterie:** 01 - 12 heures
- 4.) Réglage de la valeur cible (minuterie / humidité)
- 5.) **Témoin lumineux WiFi:** indique l'état de la connexion
- 6.) **Mode de fonctionnement/command:** Fonction de déshumidification et fonction de séchage du linge
- 7.) **Affichage:** Affiche l'heure réglée et l'humidité ambiante.
- 8.) **Nettoyage du filtre:** Après 250 heures de fonctionnement, le voyant s'allume pour vous rappeler de nettoyer le filtre. Retirez le filtre et nettoyez-le. Appuyez sur le témoin lumineux pour l'éteindre.
- 9.) **Contrôle de l'affichage:** Touchez le bouton mode pendant 3 secondes pour allumer et éteindre l'éclairage sur la face avant et le dessus de l'appareil.
- 10.) **Témoin de réservoir de condensats plein:** Lorsque le réservoir de condensats est plein, le témoin "Réservoir de condensats plein" s'allume.
- 11.) **Témoin de dégivrage:** Si les ailettes de refroidissement sont gelées, l'appareil passe automatiquement en mode dégivrage et le témoin s'allume.

Après la mise en marche de l'appareil, le compresseur démarre automatiquement avec un délai d'environ 3 minutes.

Remarque: Ce déshumidificateur fonctionne pendant un maximum de 12 heures d'affilée (fonctionnement continu) et s'arrête automatiquement pendant une heure pour des raisons de sécurité. L'appareil redémarre ensuite automatiquement.



## Mode d'emploi :

### 1. Mise en service

1.1. Insérer correctement la fiche d'alimentation dans la prise.



1.2. Vérifiez que le réservoir de condensats est correctement inséré dans le déshumidificateur. (Le voyant "Réservoir de condensat plein" peut s'allumer lors de la mise en service. Il suffit de retirer brièvement le réservoir de condensats, puis de le remettre en place pour être prêt à démarrer).



1.3. Allumez l'appareil à l'aide de l'interrupteur "On/Off". Appuyez ensuite sur le bouton de réglage de la "valeur vers le bas". Vous pouvez maintenant régler l'humidité souhaitée à l'aide des touches fléchées (▼▲). La valeur cible de 30 % d'humidité correspond à un fonctionnement continu (indiqué sur l'écran: "Co") !

1.4. Utilisez le bouton pour sélectionner la circulation de l'air entre faible, moyenne et élevée.

1.5. En option, le bouton de minuterie peut être utilisé pour sélectionner une durée de fonctionnement automatique comprise entre 1 et 12 heures. Appuyez sur le bouton de la minuterie puis sur le bouton de réglage (▼▲) à plusieurs reprises jusqu'à ce que le nombre d'heures souhaité ait été sélectionné. Une fois ce temps écoulé, le déshumidificateur s'éteint automatiquement ! Si vous souhaitez arrêter la minuterie avant que le temps réglé ne soit écoulé, remettez-la à zéro !

1.6. Si vous souhaitez utiliser le contrôle par application, vous devez d'abord télécharger l'application "Tuya Smart" depuis le magasin d'applications de votre smartphone ou de votre tablette. Après le téléchargement, ouvrez l'application et assurez-vous que votre smartphone est connecté au réseau Wi-Fi et que la fonction Bluetooth de votre smartphone est activée. Suivez les instructions de l'application pour vous enregistrer. Après l'enregistrement, appuyez sur "Ajouter un appareil" dans l'application. Sélectionnez le bouton "Déshumidificateur" dans la catégorie "Petits appareils". Le déshumidificateur doit maintenant s'afficher.

Appuyez sur pour le connecter à votre smartphone via l'application. Dès que le smartphone est couplé au déshumidificateur, le voyant de la fonction WLAN sur l'écran cesse de clignoter et s'allume en continu.

Vous pouvez désormais régler confortablement le déshumidificateur via l'application et lire simultanément des valeurs telles que l'humidité actuelle de la pièce sans avoir à vous tenir devant l'appareil.

Remarque: Si vous n'utilisez pas la fonction WLAN pendant une période prolongée ou si vous ne connectez pas le déshumidificateur à un réseau WLAN, cette fonction se met en veille et le témoin lumineux cesse de clignoter. Pour réactiver la fonction WLAN, éteignez l'appareil, puis appuyez sur la touche Marche/Arrêt pendant 5 secondes jusqu'à ce qu'un son confirme l'activation. L'appareil s'allume alors et le témoin lumineux clignote à nouveau. La fonction WLAN est à nouveau active.

### 2. Vider le récipient de collecte / Lorsque le voyant "Réservoir de condensat plein" s'allume.

Lorsque le réservoir de condensats est plein, le témoin lumineux (réservoir plein) s'allume et le déshumidificateur arrête automatiquement la déshumidification. Retirez délicatement le réservoir d'eau de condensation avec les deux mains et videz-le. Une fois le réservoir de condensats soigneusement réinséré dans l'appareil, le déshumidificateur reprend automatiquement son activité de déshumidification en l'espace de 3 minutes environ.





### 3. Lorsque le témoin de dégivrage s'allume

Lorsque l'appareil fonctionne à des températures ambiantes basses (inférieures à 12°C), du givre se forme à la surface de l'évaporateur, ce qui nuit à l'efficacité du déshumidificateur. Dans ce cas, l'appareil se met automatiquement en mode dégivrage périodique. Ceci est tout à fait normal. Le voyant de dégivrage s'allume. L'appareil fonctionne à des températures aussi basses que 5°C. Le temps de dégivrage du déshumidificateur peut varier en fonction de la température ambiante. Si le déshumidificateur gèle, éteignez l'appareil pendant quelques heures et redémarrez-le. Il est déconseillé d'utiliser le déshumidificateur à des températures inférieures à 5°C.

## 4. Raccordement d'un tuyau (en option)

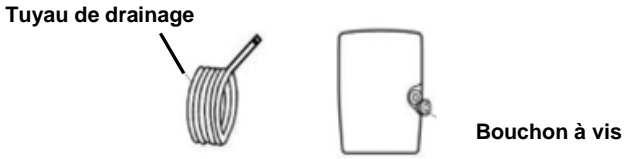
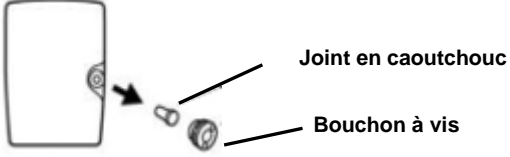
- 4.1. Le point de raccordement du tuyau de vidange est situé à l'arrière du déshumidificateur (sur le côté droit).
- 4.2. Retirer le bouchon à vis de l'orifice de sortie du tuyau.
- 4.3. Retirer le joint en caoutchouc (caoutchouc du réservoir de condensat) du bouchon fileté.
- 4.4. Passer le tuyau fourni à travers le bouchon fileté.
- 4.5. Revissez ensuite fermement le bouchon sur l'orifice de sortie du tuyau. Assurez-vous que tout est bien inséré et qu'il n'y a pas de fuite d'eau au niveau des raccords (voir les schémas en haut de la page suivante).

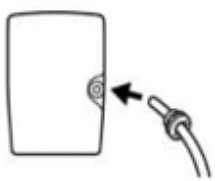
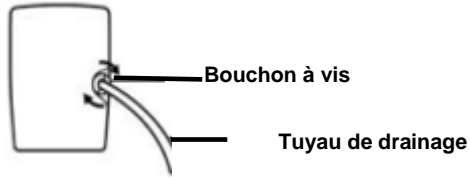
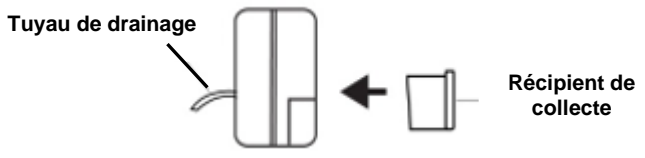
<p><b>1. Le point de raccordement du tuyau d'évacuation est situé à l'arrière de l'appareil.</b></p>	<p style="text-align: right;"><b>Séchage de l'arrière du bâtiment</b></p> <p>Tuyau de drainage</p>  <p>Bouchon à vis</p>
<p><b>2. Desserrer le bouchon de la vis.</b> <b>3. Retirer le joint en caoutchouc du bouchon fileté.</b></p>	 <p>Joint en caoutchouc</p> <p>Bouchon à vis</p>
<p><b>4. Faire passer le tuyau fourni par le trou du bouchon fileté.</b></p>	<p>Bouchon à vis</p> <p>Tuyau de drainage</p> 
<p><b>5. Raccordez le tuyau à l'évacuation des condensats pour que les condensats puissent s'écouler en toute sécurité par le tuyau.</b></p>	
<p><b>6. Revissez fermement le bouchon sur la sortie du tuyau.</b></p>	 <p>Bouchon à vis</p> <p>Tuyau de drainage</p>
<p><b>7. Pousser le récipient de collecte dans sa position correcte dans le sens de la flèche.</b></p>	<p>Tuyau de drainage</p>  <p>Récipient de collecte</p>

4.6. Évacuation correcte de l'eau de condensation grâce au raccordement du tuyau ! Veillez à ce que le tuyau soit toujours légèrement incliné (voir les schémas ci-dessous).

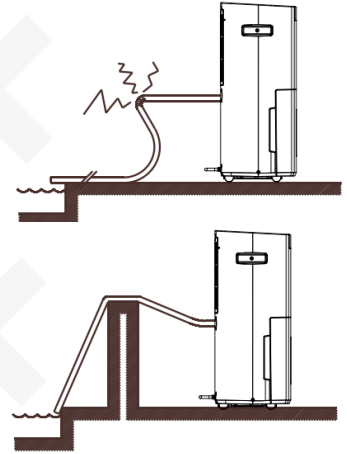
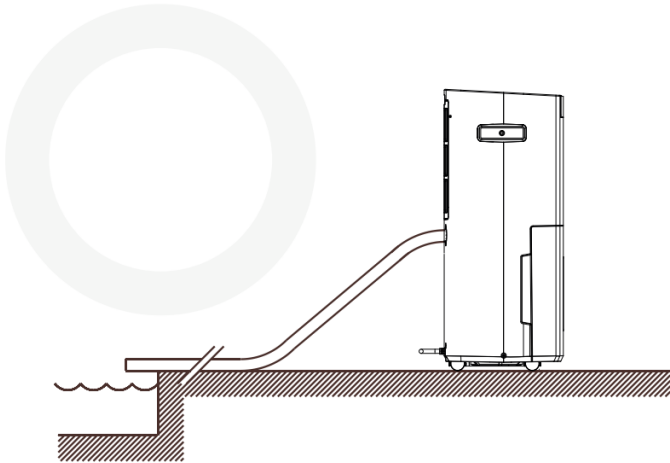

## 5. Autres instructions d'utilisation

- 5.1. Ne retirez pas la fiche en tirant sur le câble d'alimentation !
- 5.2. N'utilisez pas d'insectifuge, ne vaporisez pas d'huile ou de peinture, etc. à proximité du déshumidificateur.  
Cela peut endommager l'appareil ou même provoquer un incendie !
- 5.3. Ne placez pas l'appareil sur une surface inclinée ou irrégulière !
- 5.4. Respectez toujours une distance d'environ 20 cm par rapport au mur pour éviter que l'appareil ne surchauffe. Une distance d'environ 50 cm doit également être respectée lors du séchage du linge !
- 5.5. Pour une déshumidification efficace et économique, fermez toutes les portes et fenêtres de la pièce où se trouve l'humidificateur !
- 5.6. Tenir l'appareil à l'écart des sources de chaleur !
- 5.7. L'appareil doit toujours être tenu et transporté dans une position correcte et verticale !
- 5.8. N'introduisez pas d'objets dans l'appareil. C'est dangereux !

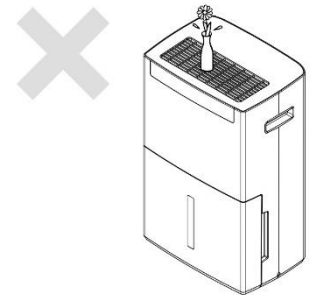
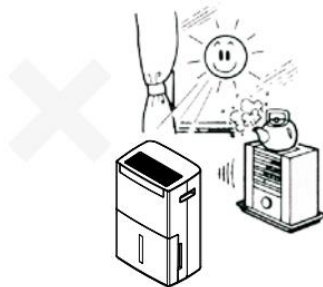
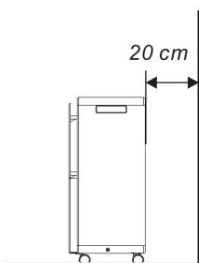
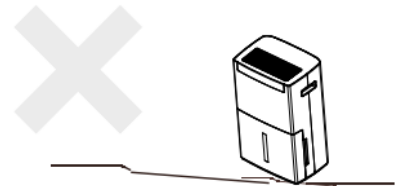
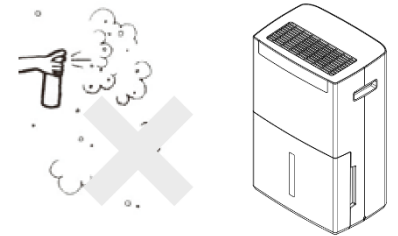
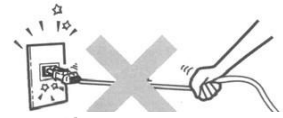

## 6. Nettoyage

### 6.1. Nettoyage du boîtier

- Avant de nettoyer le déshumidificateur, débranchez-le du secteur.
- N'utilisez que des détergents doux pour nettoyer le déshumidificateur.
- N'aspergez JAMAIS le déshumidificateur (par exemple avec de l'eau ou un produit similaire).

### 6.2. Nettoyage du filtre à air

Le filtre à air filtre les peluches, les cheveux et les grosses poussières, empêchant ainsi leur rejet dans l'air ambiant. Le filtre à air veille également à ce que moins de poussière se dépose sur les ailettes de refroidissement, ce qui garantit une plus grande efficacité. Le filtre à air est recouvert d'un émail antibactérien qui empêche la prolifération des bactéries et des germes.

- Nettoyez toujours le filtre si l'on peut supposer que l'admission d'air est réduite en raison de l'encrassement du filtre à air !
- Pour retirer le filtre à air du déshumidificateur, passez la main dans l'encoche située en haut du filtre à air et retirez-le avec précaution (voir l'illustration de droite).
- Il est préférable de nettoyer soigneusement le filtre à air à l'eau tiède ou à l'aide d'un aspirateur à faible puissance d'aspiration.
- Replacer le filtre à air propre dans son support en procédant dans l'ordre inverse - TERMINÉ.

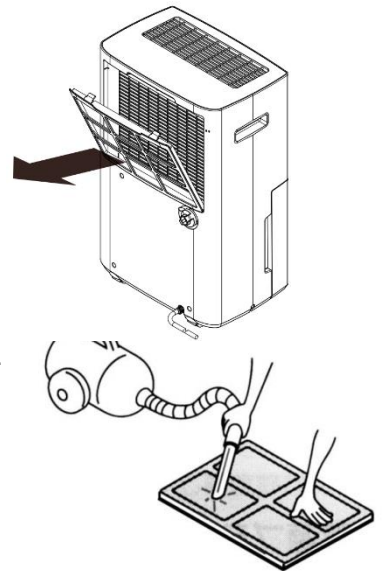

### En cas d'urgence:

En cas de problème, débranchez la fiche de la prise de courant et contactez immédiatement le service clientèle. Ne démontez pas le déshumidificateur vous-même !

### Données techniques:

<b>Désignation du modèle:</b>	WDH-870FW
<b>Tension d'alimentation:</b>	220-240V / 50Hz
<b>Consommation électrique maximale:</b>	930 W
<b>Capacité de déshumidification (optimale):</b>	70 litres/jour (32°C / 90% h.r.)
<b>Capacité de déshumidification (standard):</b>	60 litres/jour (30°C / 80% h.r.)
<b>Max. Circulation d'air:</b>	380 m³/h
<b>Max. Émission de bruit:</b>	53 dB (A)
<b>Compresseur:</b>	Compresseur rotatif
<b>Réservoir de condensation:</b>	Environ 7,9 litres
<b>Réfrigérant:</b>	R290 (185g)
<b>Pression de refroidissement (max.):</b>	2,4 MPa
<b>Pression de vapeur (max.):</b>	1,2 MPa
<b>Pression maximale de l'échangeur de chaleur:</b>	2,6 MPa
<b>Bande de fréquence:</b>	2,4 GHz (WLAN) avec: Puissance de transmission < 20 dBm
<b>Dimensions (H/W/D):</b>	610 x 384 x 280 mm
<b>Poids:</b>	19,9 kg
<b>Fusible:</b>	T,3.15, A 250V
<b>Plage d'application:</b>	5°C ~ 32°C
<b>GWP:</b>	3 (R290)

## Dépannage:

L'appareil ne déshumidifie pas suffisamment / Trop peu d'eau s'accumule dans le réservoir de condensats

N'oubliez pas que l'objectif principal n'est pas d'extraire le maximum d'eau de condensation, mais d'assécher l'air de la pièce ou les plafonds, les murs et les luminaires et/ou de les maintenir secs !

N'oubliez pas non plus que le déshumidificateur ne peut éliminer l'humidité que de l'air et seulement indirectement des matériaux. Selon l'état des plafonds, des murs et des meubles, il peut s'écouler plusieurs semaines avant que l'humidité stockée ne soit à nouveau libérée dans l'air ! C'est pourquoi, si vous utilisez votre propre appareil de mesure de l'humidité (hygromètre), il est conseillé de le placer le plus librement possible et à distance des murs et des plafonds, faute de quoi la valeur de l'humidité déterminée dans l'air ambiant sera faussée !

Comme pour tous les déshumidificateurs, la performance de déshumidification est influencée de manière décisive par les facteurs suivants:

- A) le taux d'humidité de l'air de la pièce et
- B) la chaleur/température de la pièce.

Par prudence, voici un extrait du tableau de déshumidification de DAUERBETRIEB:

<b>35 degrés</b> et <u>80 % RH</u> = environ 64 litres	et à <u>90 % RH</u> = environ 70 litres	et à <u>60 % RH</u> = environ 35 litres
<b>30 degrés</b> et <u>80 % RH</u> = environ 60 litres	et à <u>90 % RH</u> = environ 64 litres	et à <u>60 % RH</u> = environ 31 litres
<b>20 degrés</b> et <u>80 % RH</u> = environ 31 litres	et à <u>90 % RH</u> = environ 37 litres	et à <u>60 % RH</u> = environ 19 litres
<b>15 degrés</b> et <u>80 % RH</u> = environ 25 litres	et à <u>90 % RH</u> = environ 31 litres	et à <u>60 % RH</u> = environ 15 litres
<b>10 degrés</b> et <u>80 % RH</u> = environ 16 litres	et à <u>90 % RH</u> = environ 22 litres	et à <u>60 % RH</u> = environ 11 litres
<b>5 degrés</b> et <u>80 % RH</u> = environ 14 litres	et à <u>90 % RH</u> = environ 16 litres	et à <u>60 % RH</u> = environ 9 litres

Toutes les valeurs sont approximatives par jour (tolérance de fluctuation) lorsqu'elles sont mesurées directement à l'entrée de l'appareil et ne s'appliquent naturellement que si la température et le taux d'humidité restent constants !

Malgré le raccordement du tuyau, la majeure partie de l'eau se retrouve dans le réservoir de condensats.

Vérifiez que le tuyau d'évacuation des condensats est incliné et qu'il n'est pas plié ou obstrué. Vérifiez également que le déshumidificateur est en position horizontale et que les rouleaux ne se trouvent pas nécessairement dans les joints d'un sol carrelé.

## Divers

### **Déclaration de garantie:**

Indépendamment des droits de garantie légaux, le fabricant accorde une garantie conformément aux lois de votre pays d'au moins 1 an (en Allemagne, 2 ans pour les particuliers). La garantie court à partir de la date de vente de l'appareil à l'utilisateur final.

La garantie ne couvre que les défauts imputables à des vices de matériel ou de fabrication.

Les réparations sous garantie ne peuvent être effectuées que par un centre de service après-vente agréé. A

La facture d'achat originale (avec la date d'achat) doit être jointe à la demande de garantie.

Ils sont exclus de la garantie:

- Usure normale
- Utilisation inappropriée, par exemple surcharge de l'appareil ou accessoires non autorisés.
- Dommages dus à des influences extérieures, à l'usage de la force ou à des objets étrangers
- Les dommages causés par le non-respect des instructions d'utilisation, par exemple le raccordement à une tension de réseau incorrecte ou le non-respect des instructions d'installation.
- Équipements entièrement ou partiellement démantelés

## Conformité:

Le déshumidificateur a été testé et fabriqué conformément aux normes (de sécurité) suivantes:

**GS" testé par TÜV Rheinland, et bien sûr avec la conformité CE et CEM.**

Sécurité testée selon: EN 60335-1:2012+A11:2014+A13:2017+A1:2019+A14:2019+A2:2019+A15:2021  
EN 60335-2 40:2003+A11:2004+A12:2005+A1:2006+A2:2009+A13:2012  
EN 62233:2008  
AfPS GS 2019:01 PAK  
EK1 527-12 Rév. 2

Conformité CE (LVD) testée selon: EN 60335-1:2012+A11:2014+A13:2017+A1:2019+A14:2019+A2:2019+A15:2021  
EN 60335-2-40:2003+A11:2004+A12:2005+A1:2006+A2:2009+A13:2012  
EN 62233:2008

Conformité CEM testée selon: EN IEC 55014-1:2021  
EN IEC 55014-2:2021  
EN IEC 61000-3-2:2019+A1  
EN 61000-3-3:2013+A1+A2

Conformité RED testée selon: EN 62368-1 :2014+A11 :2017  
EN 50665 :2017  
EN 50663 :2017  
EN 201489-1 V2.2.2.3 :2019  
EN 301489-17 V3.2.4 :2020  
EN 300328 V2.2.2:201

- Santé et sécurité conformément à l'article 3, paragraphe 1, point a)
- Compatibilité électromagnétique, article 3, paragraphe 1, point b)
- Utilisation efficace du spectre des fréquences radioélectriques Article 3, paragraphe 2

## Élimination correcte de ce produit:



Au sein de l'UE, ce symbole indique que ce produit ne doit pas être jeté avec les ordures ménagères. Les vieux appareils contiennent des matériaux recyclables précieux qui doivent être recyclés afin de ne pas nuire à l'environnement ou à la santé humaine en raison d'une élimination incontrôlée des déchets. C'est pourquoi il convient d'éliminer les appareils usagés par le biais de systèmes de collecte appropriés ou d'envoyer l'appareil à l'endroit où il a été acheté pour qu'il soit mis au rebut. Ce dernier se chargera du recyclage de l'appareil.

Nous espérons que vous apprécierez l'utilisation de cet appareil

*Votre Aktobis AG*

***Conservez ce mode d'emploi en lieu sûr !***